



Unione Nazionale Costruttori
Macchine Agricole
Ufficio Tecnico



Consiglio Nazionale delle Ricerche
Istituto per le Macchine Agricole e
Movimento Terra

MANUALE D'USO E MANUTENZIONE

FALCIATRICI AD ASSE VERTICALE USATE

Marca: _____
Modello: _____

I BOZZA

Inserire la foto della macchina

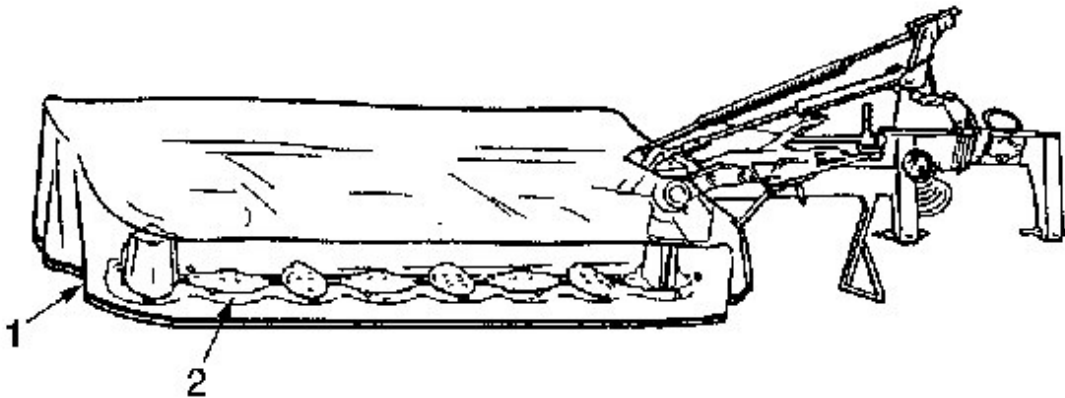

📖 Leggere attentamente questo Manuale prima dell'utilizzo della macchina 📖

Per le macchine non marcate CE compilare l'Attestazione di Conformità come da schema:

ATTESTAZIONE DI CONFORMITA'

Come richiesto dal DPR 459/96 art. 11, comma 1.

La Ditta.....,

con la presente attesta che:

la macchina	Falciatrice ad asse verticale
tipo	Portato e Semiportato
modello
nome del costruttore
anno di costruzione
venduta alla Ditta/Sig.

è conforme, all'atto della vendita, alla normativa previgente al DPR 459/96.

Per la verifica e l'adeguamento della macchina sono state consultate le norme armonizzate:

UNI EN 1553

UNI EN 745: 2002

ISO 11684

Di dichiara altresì che sono stati consegnati, unitamente alla macchina, i seguenti documenti:

- libretto d'uso e manutenzione
- chiavi speciali elenco
- ricambi particolari elenco

Data, timbro e firma del responsabile Aziendale

.....

Firma acquirente

.....

Si consiglia di redigere due copie del contratto e di allegare alla copia, che viene trattenuto dal venditore, almeno due fotografie che dettagliano gli interventi migliorativi adottati sulla macchina.

In alternativa, in caso di cambio di destinazione d'uso, per chi marca CE la macchina

DICHIARAZIONE DI CONFORMITA'

La Ditta _____

con sede legale in Via/C.so _____

Città _____ Prov. _____

Tel. e Fax _____

Dichiara sotto la propria responsabilità che la macchina:

FALCIATRICE AD ASSE VERTICALE

modello

matricola n.

anno

E' conforme alle seguenti Direttive Europee:

98/37/CE

(Che abroga e comprende le Direttive 89/392/CEE, 91/368/CEE, 93/44/CEE e 93/68/CEE)

Per l'adeguamento della macchina sono state utilizzate le seguenti Norme Armonizzate:

EN 1553 1999

EN 745 2002

nonché le specifiche tecniche:

ISO 11684 1995

ISO 3767 1991

Il legale rappresentante

Lì _____



ATTENZIONE!

I rotori interfilari, seppure falciatrici ad asse verticale, non rientrano tra le macchine descritte all'interno del documento perché trattate da un'altra norma specifica (EN 13448).

DESCRIZIONE DEI CONTENUTI MINIMI DEL MANUALE

INTRODUZIONE

Il presente manuale contiene la descrizione del funzionamento e le istruzioni necessarie per eseguire correttamente le principali operazioni di utilizzo, manutenzione ordinaria e periodica della macchina.

Tale manuale per una praticità di consultazione è suddiviso in capitoli facilmente identificabili.

Le indicazioni contenute nel presente manuale sono destinate ad un utilizzatore professionale il quale deve avere specifiche conoscenze sulle modalità di guida della trattoria alla quale viene collegata la macchina, deve essere autorizzato, istruito e opportunamente addestrato.

Si raccomanda l'utilizzo di ricambi e accessori originali. Le parti non originali oltre a far decadere la garanzia potrebbero risultare pericolose riducendo la durata e le prestazioni della macchina.

INDICE

1	INFORMAZIONI SUL MANUALE.....	6
1.1	IDENTIFICAZIONE DELLA MACCHINA	7
1.2	INFORMAZIONI SULLA MACCHINA.....	8
1.2.1	Usi previsti	8
1.2.1	Descrizione.....	8
1.3	DATI TECNICI E IDENTIFICAZIONE DEI COMPONENTI.....	9
1.4	LIVELLO DI RUMOROSITA'	10
1.5	IMMAGAZINAMENTO – RIMESSAGGIO.....	10
1.6	RIMESSA IN SERVIZIO DOPO LUNGO PERIODO DI INATTIVITA'	10
1.7	ROTTAMAZIONE	11
1.8	SEGNALETICA DI SICUREZZA	11
1.8.1	Ubicazione dei pittogrammi sulla macchina	11
1.8.2	Descrizione dei pittogrammi	12
2	NORME DI SICUREZZA E ANTI-INFORTUNISTICHE	14
3	MOVIMENTAZIONE E TRASPORTO	16
4	FUNZIONAMENTO ED UTILIZZO DELLA MACCHINA	16
5	UTILIZZO DELLA MACCHINA.....	17
5.1	COLLEGAMENTO DELLA MACCHINA ALLA TRATTRICE.....	17
5.1.1	Attacco meccanico alla trattrice	17
5.1.2	Collegamento alla presa di forza	18
5.2	DISTACCO DELLA MACCHINA	18
5.3	IMPIEGO DELLA MACCHINA IN CAMPO.....	19
5.4	ARRESTO DELLA MACCHINA	19
5.5	ARRESTO TEMPORANEO	19
6	TRASPORTO SU STRADA	19
7	MANUTENZIONE	20
7.1	INGRASSAGGIO	21
7.2	CAMBIO DEGLI UTENSILI.....	21
7.3	INTERVENTI SU IMPIANTO IDRAULICO	22
7.4	SOSTITUZIONE PNEUMATICO	22
7.5	TABELLA RICERCA GUASTI.....	22
8	RICAMBI	23
9	GARANZIA	Errore. Il segnalibro non è definito.

1 INFORMAZIONI SUL MANUALE

Il presente manuale è da considerarsi parte integrante della macchina e deve accompagnare la stessa in caso di rivendita e fino alla sua demolizione.

In caso di smarrimento o danneggiamento del presente manuale richiederne una copia alla ditta costruttrice

(INSERIRE NOME COSTRUTTORE, INDIRIZZO E NUMERO DI TELEFONO)

o al rivenditore

(INSERIRE NOME RIVENDITORE, INDIRIZZO E NUMERO DI TELEFONO).

Il presente manuale è composto di xx pagine.

(IL MANUALE DOVRÀ ESSERE TRADOTTO NELLA LINGUA DEL PAESE DI VENDITA DELLA MACCHINA SE DIVERSO DA QUELLO DEL COSTRUTTORE).

Sulla macchina sono inseriti appositi pittogrammi che sarà cura dell'operatore mantenere in perfetto stato visivo e sostituirli quando non siano più leggibili.



La presenza di questo simbolo indica di prestare la massima attenzione all'argomento trattato.

EVENTUALMENTE

Nel presente manuale è allegata la Dichiarazione di Conformità CE.

1.1 IDENTIFICAZIONE DELLA MACCHINA

Descrivere il posizionamento della targhetta di identificazione CE.

Inserire immagine della Targhetta di identificazione CE:

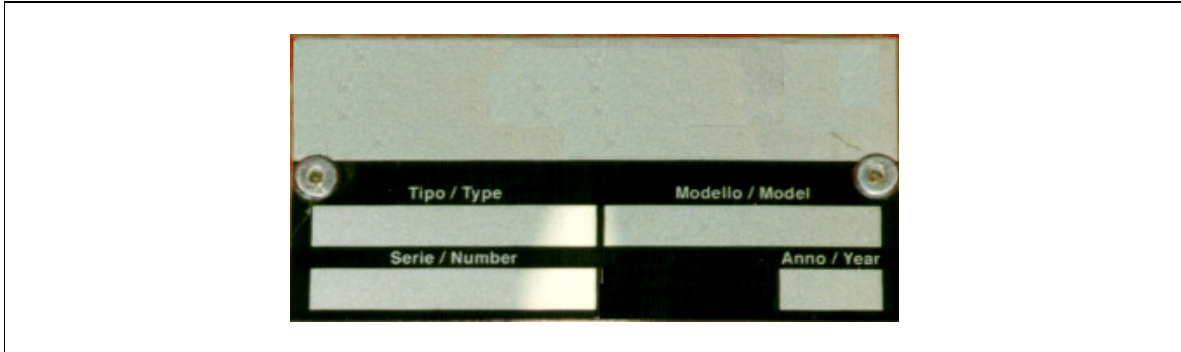

Inserire la foto/disegno con l'indicazione dell'ubicazione targhetta CE sulla macchina:

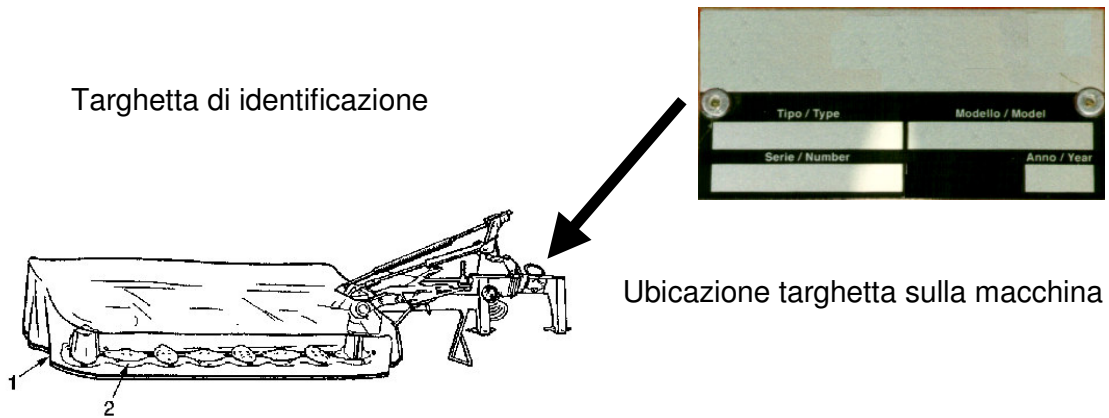

1.2 INFORMAZIONI SULLA MACCHINA

1.2.1 Usi previsti

La macchina è stata progettata e costruita per il taglio di erba in pieno campo .



Ogni impiego della macchina diverso da quelli sopra indicati è da considerarsi non autorizzato e pericoloso.

1.2.1 Descrizione

La macchina è costituita da:

1. Un telaio metallico di acciaio che contiene i rotori
2. Un castello per l'aggancio con l'attacco a tre punti della trattrice
3. Tubi idraulici per il ribaltamento laterale
4. Cilindro per lo spostamento laterale
5. Una presa di potenza azionata tramite l'albero cardanico dalla trattrice
6. Un gruppo distributore, posizionato lateralmente o posteriormente che trasmette il moto tramite cinghie ai rotori
7. Rotori ad asse verticale in numero variabile a seconda del modello su cui sono collegati le lame di taglio
8. Lame per il taglio dell'erba
9. Telo di protezione

Immagine:

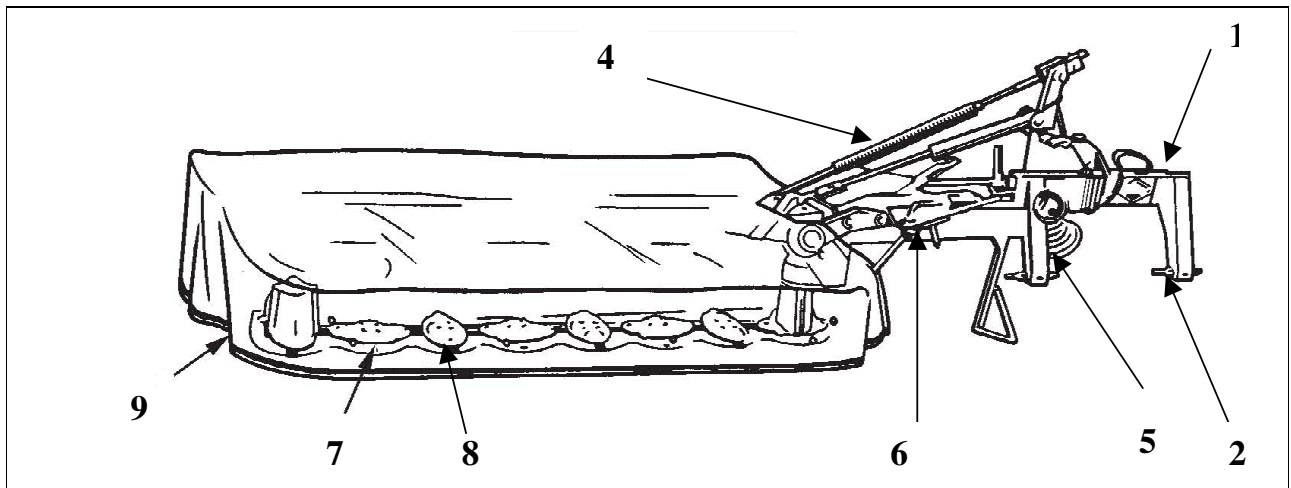

La macchina non è indicata per essere usata in settori diversi da quello agricolo.

La macchina deve essere utilizzata da un solo operatore.



Un uso diverso da quello specificato è considerato improprio.

La macchina deve essere utilizzata esclusivamente da personale autorizzato, istruito e opportunamente addestrato.

Non utilizzare la macchina se si è stanchi, ammalati, o sotto l'effetto di alcool, farmaci o droghe.

Questa macchina è utilizzata solitamente durante il giorno, se eccezionalmente è richiesto l'uso notturno o in condizione di ridotta visibilità deve essere utilizzato il sistema di illuminazione in dotazione o eventualmente un sistema di illuminazione ausiliario.



Prima di utilizzare la macchina accertarsi che non vi sia nessuno nel raggio di azione della macchina ed a una distanza inferiore a quella di sicurezza.

Qualunque modifica arbitraria apportata a questa macchina solleva la Ditta _____ da qualsiasi responsabilità per danni o lesioni che possono risultare agli operatori, a terzi e a cose.

Un corretto uso della macchina, una scrupolosa osservanza delle norme qui elencate e l'applicazione rigorosa di tutte le precauzioni per prevenire eventuali situazioni di pericolo, scongiureranno il pericolo di incidenti o infortuni, faranno funzionare meglio e più a lungo la macchina e ridurranno al minimo i guasti.

La Ditta _____ declina ogni e qualsiasi responsabilità oggettiva e soggettiva quando non risultano applicate e rispettate le norme comportamentali richiamate nel manuale. Altre informazioni sull'utilizzo appropriato della macchina.

1.3 DATI TECNICI E IDENTIFICAZIONE DEI COMPONENTI

MODELLO _____		A	B
Altezza max	mm		
Lunghezza max	mm		
Larghezza max	mm		
Potenza assorbita	cv / kw		
Massa a vuoto - Tara	kg		
Pressione ammissibile impianto idraulico	bar		
Giri p.d.p.	giri/min		
Pressione pneumatici	bar		

1.4 LIVELLO DI RUMOROSITA'

Indicare il livello di rumorosità

1.5 IMMAGAZINAMENTO – RIMESSAGGIO

La macchina deve essere appoggiata su terreno compatto e pianeggiante e con il piede di appoggio abbassato, in modo da assicurare la massima stabilità.

Se la macchina viene immobilizzata per lunghi periodi è necessario immagazzinarla in un luogo riparato da agenti atmosferici e proteggerla per evitarne danneggiamenti. Prima del rimessaggio si consiglia di pulire accuratamente tutta la macchina e di lubrificare adeguatamente tutti gli organi meccanici per proteggerla dalla ruggine.

Prima di mettere la macchina a riposo per lunghi periodi è opportuno operare come segue:

- pulire accuratamente la macchina da sia nella zona dei rotori che esternamente;
- effettuare un controllo generale a vista della macchina per individuare eventuali lesioni strutturali, rilevare eventuali abrasioni profonde sulla verniciatura, verificare che siano presenti i pittogrammi di sicurezza originali nelle loro posizioni, che siano integri e leggibili;
- verificare l'integrità degli utensili, in modo particolare che non vi siano utensili danneggiati o con profonde ammaccature;
- verificare accuratamente i teli di protezione che non devono presentare lacerazioni
- ingrassare tutti gli organi meccanici, i perni di serraggio,;
- verificare che lo stelo del pistone idraulico, se presente, per lo spostamento idraulico sia in buono stato e non presenti profonde abrasioni
- verificare che i tubi idraulici e le loro calze di protezione no presentino lacerazioni
- ricoverare, se possibile, la macchina in un locale coperto, su superficie piana.

L'olio usato deve essere opportunamente recuperato e non deve essere disperso nell'ambiente, in quanto, secondo le vigenti normative di legge, è classificato come rifiuto pericoloso, e come tale va conferito agli appositi centri di raccolta.

1.6 RIMESSA IN SERVIZIO DOPO LUNGO PERIODO DI INATTIVITA'



Prima di eseguire qualsiasi operazione sulla macchina , indossare guanti protettivi e indumenti da lavoro che non diano origine ad impigliamenti (Es: tuta da lavoro)

Prima di utilizzare la macchina dopo un lungo periodo di inattività è necessario eseguire quanto segue:

- Verificare che non vi siano danneggiamenti o forti usure sugli utensili
- Verificare che non vi siano danneggiamenti o segni di usura sui perni di serraggio degli utensili
- Verificare che non vi siano danneggiamenti o lacerazioni sul telo di protezione
- Verificare che la macchina non presenti danneggiamenti
- Verificare il livello di olio nella scatola ingranaggi
- Ingrassare tutti i punti di attrito tramite gli appositi ingrassatori

- Verificare che le cinghie di distribuzione al rotore non presentino sfilacciamenti o screpolature e che siano ben tese attraverso l'apposita vite/bullone di regolazione del tensionatore
- Verificare che i tubi idraulici, se presenti, e le calze di protezione dei tubi non presentino lacerazioni o screpolature. In ogni caso sostituire i tubi ogni sei anni

1.7 ROTTAMAZIONE



In caso di rottamazione la macchina dovrà essere smaltita in discariche adeguate attenendosi alla legislazione vigente.

Prima di procedere alla rottamazione è necessario separare le parti di plastica o gomma.

Recuperare gli eventuali oli esausti e smaltirli negli appositi centri di raccolta.

Le parti costituite unicamente da materiale plastico, alluminio, acciaio, potranno essere riciclate se raccolti dagli appositi centri.

L'inosservanza delle norme o precauzioni di base sulla sicurezza potrebbero causare incidenti durante il funzionamento, la manutenzione e la riparazione della macchina.

La Ditta _____ non risponde di eventuali danni causati da un impiego della macchina non previsto o inadeguato.

Tutte le istruzioni di seguito elencate vanno rispettate con attenzione.

1.8 SEGNALETICA DI SICUREZZA

Assicurarsi che i pittogrammi di sicurezza siano leggibili. Pulirli usando un panno, acqua e sapone.

1.8.1 Ubicazione dei pittogrammi sulla macchina

Indicare per mezzo di immagini e/o disegni l'esatta posizione dei pittogrammi di sicurezza sulla macchina

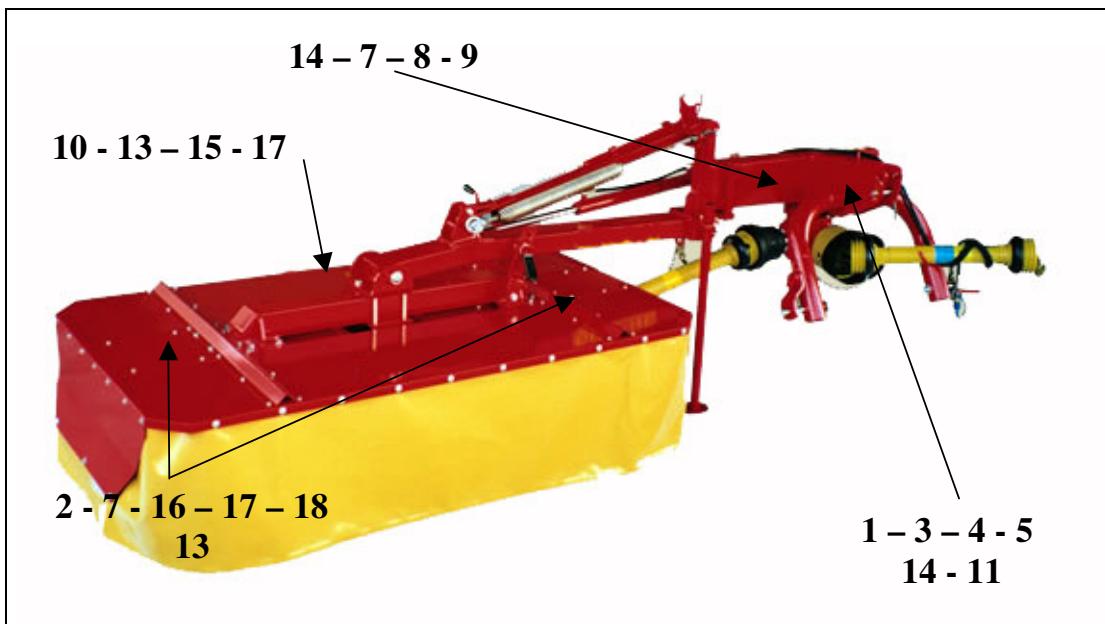

1.8.2 Descrizione dei pittogrammi



1. **ATTENZIONE** - Le operazioni di regolazione e manutenzione devono essere eseguite dopo aver letto il manuale d'uso e manutenzione, a macchina ferma e chiave disinserita.



2. **ATTENZIONE – PERICOLO** di fluidi sotto pressione. Leggere il manuale prima di intervenire ed in caso di ferimento consultare un medico.



3. **ATTENZIONE** – Leggere il manuale d'uso e manutenzione prima di effettuare qualsiasi intervento sulla macchina.



4. **ATTENZIONE** - Accertarsi del senso di rotazione e del numero di giri (540 giri/min) della p.d.p. della trattrice prima di inserirvi l'albero cardanico.



5. **ATTENZIONE** - Non sostare fra trattrice e operatrice con motore acceso e presa di potenza inserita.



6. **ATTENZIONE - PERICOLO** di schiacciamento e cesoiamento delle mani.



7. **ATTENZIONE - PERICOLO** di investimento delle barre in fase di apertura e chiusura. Inserire sempre i sistemi di blocco.



8. **ATTENZIONE - PERICOLO** di schiacciamento dell'operatore per effetto della traslazione laterale della macchina nella zona di collegamento



9. ATTENZIONE -PERICOLO non avvicinare le mani agli organi di trasmissione in movimento.



10. ATTENZIONE – PERICOLO di contatto con gli organi taglienti



11. ATTENZIONE - PERICOLO di impigliamento e trascinamento. Non avvicinare le mani all'albero di trasmissione in moto.



12. ATTENZIONE - PERICOLO di ferimento alle mani. Non avvicinarsi alla macchina prima che tutti gli organi siano fermi.



13. ATTENZIONE – PERICOLO di contatto dei piedi con organi rotanti taglienti. Rispettare le distanze di sicurezza



14. ATTENZIONE - PERICOLO di scottature per contatto con parti calde. Mantenere distanza di sicurezza.



15. ATTENZIONE – PERICOLO lancio di materiale dalla macchina; rimanere a distanza di sicurezza (_____ metri)



16. ATTENZIONE – PERICOLO possibilità di caduta degli attrezzi sollevati. Rispettare le distanze di sicurezza.



17. ATTENZIONE – PERICOLO non appoggiare il piede sul dispositivo di protezione.



18. Utilizzare i Dispositivi di Protezione Individuale richiesti.

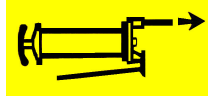

19. Punti di ingrassaggio



20. Serbatoio dell'olio



21. Punto di aggancio per il sollevamento

2 NORME DI SICUREZZA E ANTI-INFORTUNISTICHE



Verificare con attenzione la macchina prima di ogni messa in funzione.

La Ditta _____ non può prevedere ogni possibile circostanza capace di comportare un potenziale pericolo. Le avvertenze presenti in questo documento e sul prodotto non sono pertanto esaustive.

- La segnaletica applicata alla macchina fornisce una serie di indicazioni importanti: la loro osservanza serve alla Vostra sicurezza.
- Assicurarsi che tutti i pittogrammi di sicurezza siano leggibili. Pulirli ed eventualmente sostituirli con nuove etichette.
- Prima di utilizzare la macchina assicurarsi che tutti i dispositivi di sicurezza siano collocati correttamente al loro posto ed in buono stato; qualora si verificassero guasti o danneggiamenti alle protezioni sostituirle immediatamente.
- Prima di avviare il motore della trattrice assicurarsi che non vi siano altre persone o animali nelle vicinanze della macchina.
- Far allontanare le persone o gli animali che si trovino in un raggio di almeno 70 m dalla macchina
- Prima di scendere dalla trattrice e prima di ogni operazione di manutenzione azionare il freno di stazionamento, spegnere il motore e togliere la chiave di accensione dal cruscotto

- Il manuale deve essere sempre a portata di mano in modo tale da poterlo consultare per verificare il ciclo operativo. Se venisse smarrito o danneggiato occorrerà richiedere alla Ditta _____ la copia sostitutiva.
- La macchina è progettata per essere utilizzata da un solo operatore.
- Non lavorare mai con questa macchina se siete stanchi, ammalati o sotto l'influenza di alcool, droghe o medicine.
- Si raccomanda all'operatore addetto alla macchina di non indossare capi di vestiario che possano dare origine ad impigliamenti.

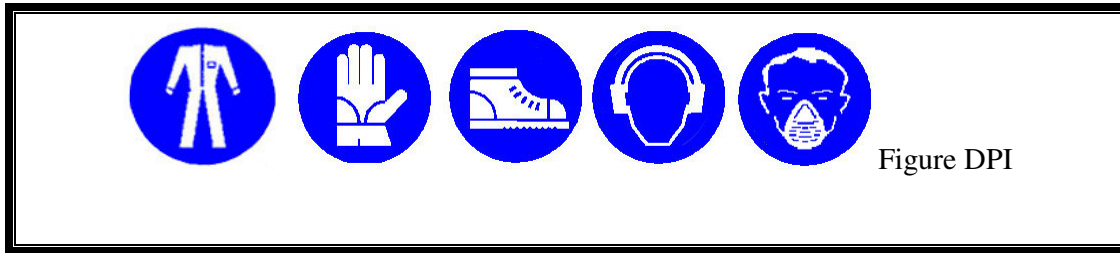

- Ispezionare il terreno prima di utilizzare la macchina allo scopo di individuare e rimuovere eventuali ostacoli (pietre, fili di ferro, ecc.)
- Accertarsi delle condizioni del suolo tenendo presente che con erba troppo bagnata non è possibile operare.
- In caso di ingolfamento della macchina, prima di scendere dalla trattoria per ripristinare la funzionalità , spegnere il motore ed estrarre la chiave di accensione.
- Nei terreni declivi è preferibile lavorare nel senso della massima pendenza.
- Evitare di affrontare curve ad alta velocità. Sollevare la barra alle testate degli appezzamenti se si opera in pendenza
- Fare attenzione nei trasferimenti tra un'appezzamento e l'altro, soprattutto se ci si trova su terreno accidentato
- Nel caso in cui si avvertano vibrazioni o rumori insoliti durante la lavorazione, spegnere immediatamente il motore della trattoria e verificarne la causa.
- Scegliere una velocità di avanzamento compatibile con le condizioni del terreno su cui si opera
- Durante il lavoro, soprattutto con colture molto alte fare attenzione all'eventuale presenza di animali o persone.
- Durante l'uso la macchina può dare luogo a emissioni di polveri. Si consiglia di verificare periodicamente i filtri sul sistema di ventilazione della cabina della trattoria oppure di utilizzare idonei sistemi di protezione delle vie respiratorie quali maschere antipolvere o maschere con filtro.
- La macchina non deve essere lasciata incustodita quando è in moto.
- Tenere la macchina pulita da materiali estranei (detriti, attrezzi, oggetti vari) che potrebbero danneggiarne il funzionamento o arrecare danni all'operatore.
- Verificare lo stato di usura dei tubi idraulici. In caso di deterioramento, (o almeno ogni 6 anni) provvedere alla loro sostituzione.
- Eventuali modifiche della macchina potrebbero causare problemi di sicurezza. In tal caso l'utilizzatore sarà l'unico responsabile di eventuali incidenti.
- Prima di immettersi nella circolazione stradale verificare che gli stabilizzatori siano bloccati nella posizione di trasporto.

- In caso di stazionamento sul campo appoggiare sul terreno la barra falciante, spegnere il motore lasciando inserita la marcia e tirare il freno a mano.
- Se si lavora in prossimità di ripe o fossi porre attenzione alla stabilità del complesso trattore-attrezzo.
- Prima di avviare il motore assicurarsi che il cambio sia in posizione di folle.

3 MOVIMENTAZIONE E TRASPORTO



Porre la massima attenzione alla sicurezza durante le operazioni di carico e scarico, che dovranno essere effettuate da personale qualificato (imbricatori, carrellisti, etc.).



In caso di sollevamento della macchina occorre servirsi dei punti di sollevamento indicati dagli appositi pittogrammi.



Per il trasporto su camion è necessario che il piede di appoggio sia abbassato e la macchina sia fissata al mezzo di trasporto tramite cinghie.

4 FUNZIONAMENTO ED UTILIZZO DELLA MACCHINA



Prima dell'utilizzo della macchina assicurarsi che nel raggio di azione della macchina non ci siano persone o animali.

Non utilizzare la macchina operatrice quando si è malati, stanchi o sotto l'effetto di farmaci, droghe o alcool.

Prima di impiegare la macchina è necessario imparare la disposizione dei comandi e il funzionamento.

Prima di iniziare il lavoro procedere alla verifica delle protezioni contro il lancio di oggetti assicurandosi che siano abbassate e che non vi siano buchi o lacerazioni.

Regolare la falciatrice in modo che sia parallela a suolo e non appoggiata allo stesso agendo sul cilindro di sollevamento.

Assicurarsi che durante il lavoro tutti gli organi della macchina funzionino regolarmente.

Si rammenta che la maggior parte degli inconvenienti e delle avarie che si possono verificare durante l'impiego della macchina è causata dall'allentamento degli organi di fissaggio.

Poiché nella prima fase di vita della macchina si produce un assestamento generale di tutti gli organi meccanici e dei collegamenti idraulici è **INDISPENSABILE** eseguire i controlli della macchina con la massima accuratezza.

Prima di iniziare il lavoro controllare il livello dell'olio idraulico.



E' assolutamente vietato asportare e/o modificare le protezioni sulla macchina.

3.1 COMANDI

Per i comandi fare riferimento ai comandi del distributore idraulico della trattrice

5 UTILIZZO DELLA MACCHINA



Prima di scendere dalla macchina operatrice e prima di ogni operazione di manutenzione e regolazione azionare il freno di stazionamento, spegnere il motore e togliere la chiave di accensione dal cruscotto e attendere l'arresto di tutti gli elementi mobili.

L'incolumità dell'operatore e delle persone presenti nelle vicinanze dipende dalla sua capacità di giudizio e prudenza nel servirsi della macchina. Occorre quindi conoscere bene la posizione e la funzione di tutti i comandi.

Prima di impiegare la macchina occorre familiarizzare con i comandi e con le sue capacità di lavoro.

La macchina si deve sempre trovare in perfetto stato di funzionamento e deve essere riparata unicamente con parti di ricambio originali.

5.1 COLLEGAMENTO DELLA MACCHINA ALLA TRATTRICE

Prima di effettuare qualsiasi operazione è obbligatorio indossare i dispositivi di protezione individuale (Guanti, scarpe antinfortunistiche, ecc.) e abiti che non diano origine ad impigliamenti negli organi in movimento

5.1.1 Attacco meccanico alla trattrice



Per il collegamento meccanico alla trattrice bisogna avvalersi dell'attacco a tre punti standard (specificare se frontale o posteriore) pertanto occorre verificare la compatibilità degli attacchi.

Bisogna verificare il bloccaggio tridirezionale della macchina alla trattrice per evitare oscillazioni pericolose durante gli spostamenti e le fasi di lavoro.

5.1.2 Collegamento alla presa di forza



Prima di effettuare il collegamento è obbligatorio arrestare il motore della trattrice, estrarre la chiave di accensione e innestare il freno di stazionamento.

L'inosservanza di queste precauzioni può dare luogo a gravi incidenti.



Verificare che l'albero cardanico sia dotato di marcatura CE e in buono stato e che la protezione in plastica non sia danneggiata.

L'albero cardanico deve essere collegato alla p.d.p. della trattrice e poi alla macchina rispettando il verso di rotazione, i dispositivi di trattenuta (catenelle) devono essere agganciati agli appositi punti.



Verificare la lunghezza dell'albero cardanico in modo che nella configurazione macchina trattrice di massima estensione i due tubi si sovrappongano per almeno 1/3.

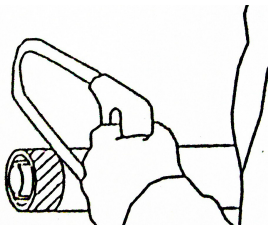

Accorciare le protezioni in plastica.

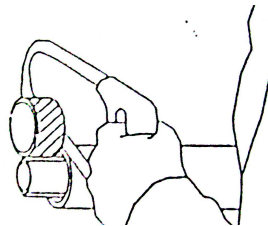

Accorciare i tubi interni della stessa misura.

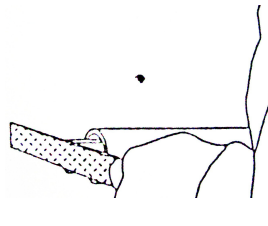

Eliminare accuratamente le sbavature.

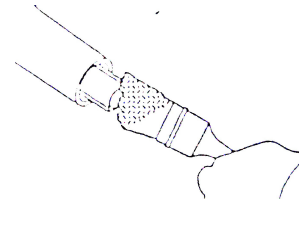

Ingrassare il tubo interno

5.2 DISTACCO DELLA MACCHINA



Il distacco della macchina deve essere effettuato appoggiando la stessa su terreno compatto e in piano a trattrice ferma con freno di stazionamento innestato e chiave di accensione disinserita e p.d.p disinserita

Per il distacco della macchina occorre procedere rispettando i seguenti punti:

- abbassare il piede di stazionamento della falciatrice, se presente;
- abbassare il sollevamento della trattrice;
- disinserire l'albero cardanico dalla falciatrice;
- staccare il terzo punto;
- staccare le barre di sollevamento;
- posizionare l'albero cardanico sull'apposito sostegno.

In caso di macchine trainate, se la macchina viene scollegata in pendenza può essere necessario l'uso dei cunei per le ruote.

5.3 IMPIEGO DELLA MACCHINA IN CAMPO

Prima di effettuare qualsiasi lavorazione è opportuno verificare il terreno in modo da rilevare e rimuovere eventuali sassi o corpi estranei o qualsiasi ostacolo.

Con prodotto troppo bagnato non è possibile operare

Su terreni in pendenza è preferibile lavorare nel senso della massima pendenza onde evitare il pericolo di ribaltamento. Porre molta attenzione nell'utilizzo del sollevatore della trattrice durante la salita per evitare il pericolo di impennamento.



Assicurarsi che non vi sia nessuno nelle vicinanze della macchina

In caso di ingolfamento della macchina provvedere allo sblocco della stessa solo a motore fermo e chiave disinserita

5.4 ARRESTO DELLA MACCHINA

Per arrestare la macchina è sufficiente disinserire la p.d.p della trattrice e spegnere il motore.

5.5 ARRESTO TEMPORANEO



Non lasciare mai la macchina incustodita quando in funzione

Per le soste temporanee è necessario, prima di abbandonare la macchina, spegnere il motore della trattrice, disinserire la presa di forza, estrarre la chiave del cruscotto, appoggiare la macchina a terra.

6 TRASPORTO SU STRADA

Prima di ogni trasporto verificare il corretto bloccaggio tridirezionale della macchina alla trattrice. Gli elementi ribaltabili devono essere bloccati con gli elementi di bloccaggio meccanico .

Durante il trasporto su strada la barra falciante deve essere sollevata lateralmente.

Gli spostamenti in condizione di scarsa visibilità devono essere coadiuvati da personale a terra. Installare gli appositi pannelli riflettenti prima di immettersi su una strada pubblica.



L'accoppiamento della macchina al sollevatore posteriore della trattrice può provocare instabilità alla trattrice stessa per cui si raccomanda di verificare la capacità di sollevamento mediante la formula seguente.

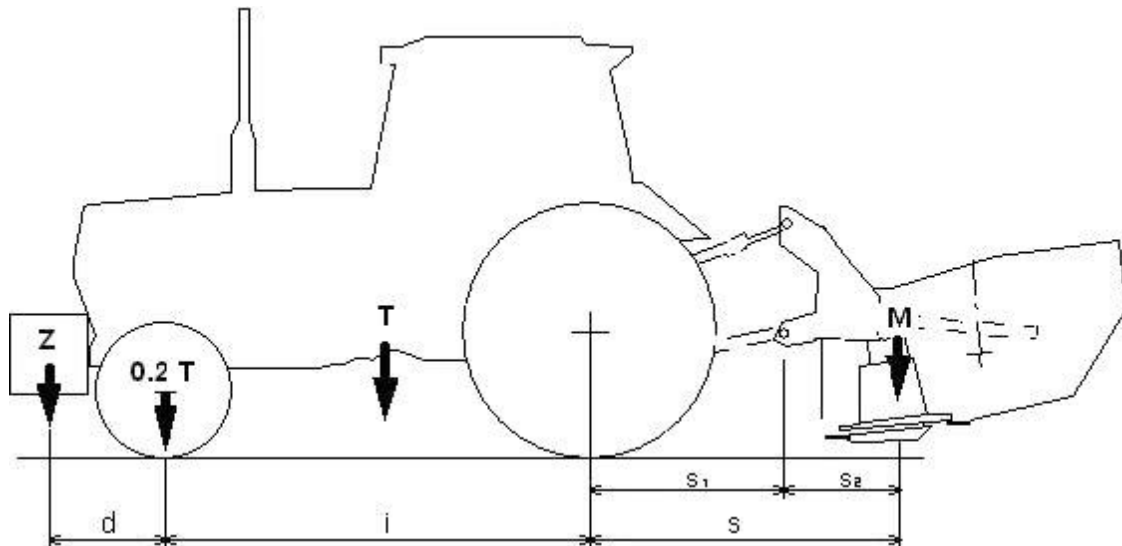

$$M \times (S_1 + S_2) \leq 0,2 T \times i + Z \times (d + i)$$

$$M \leq 0,3 T$$

i	= interasse ruote trattrice
d	= distanza dell'asse anteriore dalle zavorre
S1	= Distanza rotule barre sollevatore/centro assale posteriore
S2	= Distanza rotule/baricentro macchina (°)
T	= massa della trattrice + 75 kg (operatore)
Z	= massa delle zavorre
M	= massa della macchina

(°) Quota che deve fornire il costruttore

7 MANUTENZIONE

In caso di avaria l'operatore deve spegnere la macchina, estrarre la chiave di accensione, scendere dalla trattrice per accertarsi dell'entità del problema e procedere ad eventuali interventi sulla macchina.

Si ricorda che tutte le operazioni di manutenzione devono essere eseguite da personale qualificato e addestrato, a macchina ferma.

E' necessario che gli interventi di manutenzione e riparazione non vengano eseguiti all'aperto ma in locale officina opportunamente attrezzato.

Prima di iniziare qualsiasi manutenzione devono essere effettuate le seguenti operazioni:

- spegnere il motore, tirare il freno a mano ed estrarre la chiave di accensione dal cruscotto;
- utilizzare sempre gli opportuni Dispositivi di Protezione Individuale (calzature antinfortunistiche, guanti da lavoro, mascherina antipolvere, tuta antimpigliamento);
- predisporre tutte le forme di prevenzione antinfortunistica previste per il tipo di operazione in corso.
- Utilizzare solo le chiavi idonee fornite con la macchina

Se si utilizza aria compressa per la pulizia della macchina è necessario proteggersi con appositi occhiali.

Non eseguire riparazioni che non si conoscono. Seguire sempre le istruzioni ed in mancanza di queste contattare il fornitore o personale esperto.

7.1 INGRASSAGGIO

- Ingrassare ogni _____ ore di lavoro tutti gli organi in movimento della macchina.
- E' buona norma che le teste degli ingrassatori siano preventivamente ben pulite da fango o altri residui prima di usarle per iniettare grasso lubrificante.

7.2 CAMBIO DEGLI UTENSILI

Nel caso vi siano utensili danneggiati o deformati è opportuno procedere alla sostituzione degli stessi.

Per tale operazione è obbligatorio utilizzare mezzi adeguati (leve ecc.) forniti con la macchina.

In caso di sostituzione di un utensile, è consigliabile sostituire tutta la serie.

E' obbligatorio impiegare solo gli utensili consigliati dal costruttore della macchina.

Elenco degli utensili approvati per la macchina con numero modello

- 1)
- 2)
- 3)
- 4)
- 5)

Fotografia o figura illustrante gli utensili.

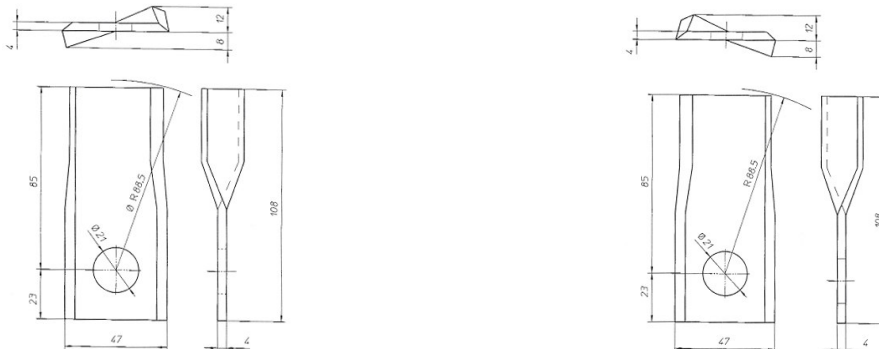

Per il montaggio degli utensili è necessario posizionarsi su un terreno sgombro, compatto e pianeggiante, con sufficiente spazio per poter lavorare in sicurezza.

Sollevare la macchina tramite il sollevamento della trattrice, assicurarsi che la presa di potenza sia disinserita, spegnere il motore della trattrice, e posizionare un cavalletto di sicurezza sotto la macchina prima di iniziare il lavoro.

Assicurarsi di disporre di tutte le chiavi necessarie.



Non montare gli utensili originali può essere causa di vibrazioni anomale della macchina.

E' opportuno indossare guanti da lavoro, scarpe antinfortunistiche e abiti da lavoro.



7.3 INTERVENTI SU IMPIANTO IDRAULICO



ATTENZIONE: SOSTITUIRE I TUBI IDRAULICI OGNI QUALVOLTA SIANO DANNEGGIATI E COMUNQUE SEMPRE ENTRO E NON OLTRE I 6 ANNI

L'olio usato deve essere opportunamente recuperato e non deve essere disperso nell'ambiente, in quanto, secondo le vigenti normative di legge, è classificato come rifiuto pericoloso, e come tale va conferito agli appositi centri di raccolta. Rivolgersi quindi al Consorzio degli oli usati più vicino. La raccolta dell'olio usato deve avvenire posizionando un recipiente di adeguata capacità allo scarico del tubo idraulico.

7.4 SOSTITUZIONE PNEUMATICO

In caso di sostituzione di un pneumatico per usura o per foratura, occorre inserire un dispositivo di sollevamento (crick) idoneo a supportare la massa della macchina a pieno carico, posizionandolo sotto all'assale ruote, nelle immediate vicinanze della ruota da sollevare.

Serrare i bulloni ruote utilizzando una chiave a croce e forzando i bulloni finchè sono completamente bloccati

7.5 TABELLA RICERCA GUASTI

Eventuali problemi di buon funzionamento riscontrabili nel carro miscelatore, sono imputabili a regolazioni errate oppure a mancanza di manutenzione.

ESEMPI

PROBLEMA	CAUSA	RIMEDIO
<ul style="list-style-type: none"> Assorbimento anomalo di potenza alla trattrice durante la fase di lavoro 	<ul style="list-style-type: none"> Verificare che gli utensili non siano usurati 	<ul style="list-style-type: none"> sostituire i coltelli
<ul style="list-style-type: none"> Assorbimento anomalo di potenza alla trattrice durante la fase di lavoro 	<ul style="list-style-type: none"> Verificare la tensione delle cinghie di trasmissione del moto 	<ul style="list-style-type: none"> Regolare il tensionatore
<ul style="list-style-type: none"> Inefficienza della falciatrice 	<ul style="list-style-type: none"> Verificare la tensione delle cinghie di trasmissione del moto e il loro stato di usura 	<ul style="list-style-type: none"> Regolare il tensionatore o sostituire le cinghie

<ul style="list-style-type: none"> • I comandi idraulici non funzionano: 	<ul style="list-style-type: none"> - controllare l'innesto dei tubi idraulici - controllare il filtro dell'olio idraulico della trattrice 	<ul style="list-style-type: none"> - reinnestare i tubi - sostituire il filtro dell'olio
<ul style="list-style-type: none"> • Altro 	<ul style="list-style-type: none"> - 	<ul style="list-style-type: none"> -

8 RICAMBI

Per la sostituzione di parti della trinciatrice il cliente deve avvalersi esclusivamente di ricambi originali, richiedendoli direttamente alla Ditta _____ o a rivenditori autorizzati.

Nell'effettuare l'ordinazione occorre specificare quanto riportato sulla targhetta d'identificazione della macchina, in particolare:

- serie
- modello
- anno

9 GARANZIA

Qualsiasi manomissione, modifica o impiego di ricambi non autorizzati sollevano il costruttore e/o il rivenditore da qualsiasi responsabilità per avarie o sinistri.

La rimozione o la modificazione dei ripari e delle protezioni solleva la ditta costruttrice da qualsiasi responsabilità per danni causati a persone e cose.

Elenco clausole di garanzia.